

ALIMENTOS E BEBIDAS

**S46G**

# ADEGA PARA 46 GARRAFAS

Uma porta de vidro com uma elegante moldura de aço inoxidável oferece uma visão clara de 46 garrafas de vinho. Duas zonas de temperatura separadas garantem que os vinhos tinto e branco estejam sempre prontos para a degustação. Sob uma bancada ou com instalação livre, ela chama a atenção na varanda gourmet, cozinha ou na sala de jantar!

**FILTRO DE  
CARVÃO ATIVADO**

**DUAS ZONAS DE  
TEMPERATURA**

**DISPLAY DIGITAL  
TOUCH PAD**



127V



COMPRESSOR

**MOBILE LIVING  
MADE EASY.**

**DOMETIC**

# ADEGA PARA 46 GARRAFAS



## ESPECIFICAÇÕES

<b>MODELO</b>	S 46 G
<b>CAPACIDADE</b>	46 GARRAFAS
<b>VOLUME</b>	155 l
<b>TECNOLOGIA DE REFRIGERAÇÃO</b>	COMPRESSOR
<b>ELETRICIDADE</b>	127V
<b>PESO</b>	50 Kg
<b>DIMENSÕES (A x L x P)</b>	820 x 595 x 615 mm

<b>CARACTERÍSTICAS</b>	PORTA DE VIDRO COM PROTEÇÃO UV; ACABAMENTO EM AÇO ESCOVADO; PRATELEIRAS DE MADEIRA; REFRIGERAÇÃO POR COMPRESSOR; TEMPERATURA ENTRE +5°C E +22°C; RESERVATÓRIO DE UMIDADE; FILTRO DE CARVÃO ATIVADO; ILUMINAÇÃO INTERIOR LED AZUL;
------------------------	--

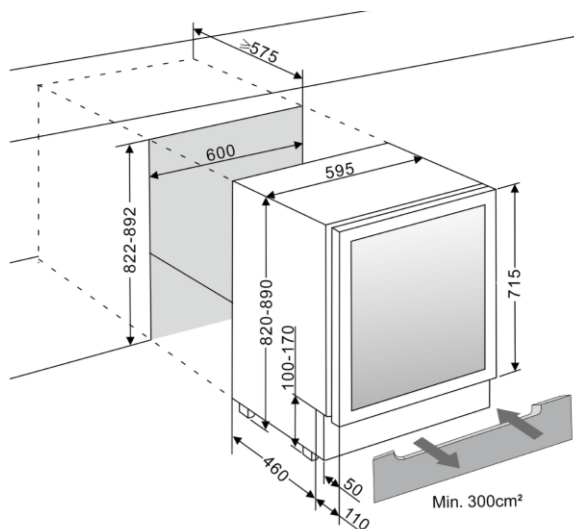

## INSTRUÇÕES DE VENTILAÇÃO

O modelo S46G pode ser montado livre ou sob bancada.

Na utilização de um rodapé: certifique-se de que no rodapé existem aberturas de ventilação com uma secção transversal de, pelo menos, 300 cm<sup>2</sup>.

**MOBILE LIVING  
MADE EASY.**

