

BM321A7X-BR – XY032Z

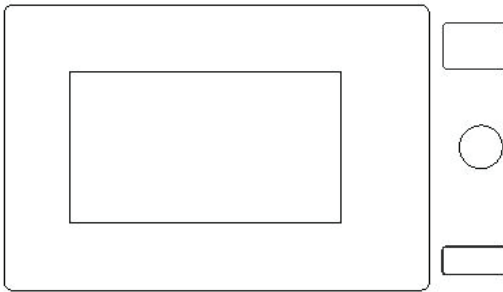

Instruções de utilização / Forno de Micro-ondas	
PT	4
Instruction manual / Microwave oven	
EN	27

ESTIMADO CLIENTE

Agradecemos sua confiança ao adquirir um aparelho da nossa marca. Acreditamos que, em breve, você se certificará de que realmente pode confiar em nossos produtos.

Este manual tem o objetivo de facilitar a utilização do seu novo aparelho. Estas instruções o ajudarão a se familiarizar rapidamente com ele. Recomendamos sua leitura atenta antes de utilizar o aparelho pela primeira vez.

Certifique-se de ter recebido um aparelho em perfeito estado. Se encontrar danos ocorridos durante o transporte, entre em contato com o revendedor onde adquiriu o produto ou com o depósito regional que o forneceu. O contato pode ser encontrado na nota fiscal ou no recibo de entrega.

Desejamos que você aprecie e desfrute seu novo eletrodoméstico.



Este aparelho utiliza energia eletromagnética para aquecer alimentos e bebidas. Destina-se exclusivamente ao uso doméstico e deve ser usado somente em ambientes internos.

INSTRUÇÕES DE USO

É favor ler atentamente este manual e mantê-lo ao seu alcance para futuras consultas.

Estas instruções são destinadas ao usuário. Elas descrevem o forno micro-ondas e como utilizá-lo. Elas se aplicam a diferentes modelos; por isso, algumas descrições de funções podem não se aplicar ao seu aparelho.



Nunca encoste nas superfícies de aparelhos destinados ao aquecimento ou cozimento quando estes estiverem ligados, pois elas atingem temperaturas extremamente elevadas durante o funcionamento. Mantenha as crianças a uma distância segura. Risco de queimadura!



Energia de Micro-ondas e Alta Voltagem!
Não remova a tampa.

ATENÇÃO! O aparelho e alguns de seus componentes e acessórios podem ficar extremamente quentes durante o uso. Tenha cuidado para não tocar nas partes quentes. Crianças menores de 8 anos não devem se aproximar do aparelho, a não ser que estejam sob constante supervisão.

Este aparelho pode ser usado por crianças acima de 8 anos e por pessoas com capacidades físicas, sensoriais e mentais reduzidas ou sem experiência e conhecimento, desde que sob supervisão ou que tenham recebido instruções referentes à utilização segura do aparelho e compreendido os perigos envolvidos. As crianças não devem brincar com o aparelho. A limpeza e a manutenção não devem ser feitas por crianças sem supervisão.

Mantenha o aparelho e seu cabo de alimentação longe do alcance de crianças menores de 8 anos.

- **ATENÇÃO!** Quando o aparelho estiver no modo combinado, não deixe que as crianças o utilizem sem a supervisão de um adulto, pois ele atinge temperaturas extremamente elevadas (apenas para o modelo com a função Grill).
- **ATENÇÃO!** Se a porta ou a vedação da porta estiverem danificadas, não utilize o forno até que ele seja reparado por um profissional qualificado.
- **ATENÇÃO!** É perigoso para pessoas sem treinamento adequado realizar qualquer operação de manutenção ou reparo que envolva a remoção da tampa que protege contra a exposição à radiação de micro-ondas.
- **ATENÇÃO!** Líquidos e outros alimentos não devem ser aquecidos em recipientes fechados, pois podem explodir.
- As crianças devem estar sob constante supervisão quando próximas ao forno e não devem brincar com o aparelho.
- Não remova os pés de apoio do aparelho e certifique-se de que as entradas e saídas de ar nunca estejam cobertas ou obstruídas.
- Utilize exclusivamente utensílios adequados para o uso em forno micro-ondas.
- Quando estiver aquecendo alimentos em recipientes de plástico ou de papel, fique atento ao forno, pois este tipo de embalagem pode pegar fogo.
- Se você observar fumaça, desligue o aparelho ou tire o cabo de alimentação da tomada e mantenha a porta do forno fechada a fim de abafar possíveis chamas.

- O aquecimento de bebidas no forno micro-ondas pode retardar a entrada do líquido em ebulição; por isso, tenha cuidado ao manusear o recipiente com a bebida aquecida.
- Os conteúdos de mamadeiras e recipientes com alimentos para bebês devem ser agitados ou misturados após o aquecimento ou cozimento no forno micro-ondas e sua temperatura deve ser verificada antes do consumo a fim de evitar queimaduras.
- Não se deve aquecer ovos com casca no forno micro-ondas, pois eles podem explodir, mesmo depois do aquecimento finalizado.
- Limpe as superfícies da porta, da vedação da porta e da cavidade interna do forno exclusivamente com sabão ou detergente neutro e não-abrasivo, aplicado com uma esponja ou pano macio.
- Limpe o forno e remova os resíduos de alimentos regularmente.
- O forno deve ser limpo com frequência, caso contrário, suas superfícies podem sofrer deterioração. Isso pode afetar negativamente o tempo de vida útil do aparelho e levar a situações potencialmente perigosas.
- Se o cabo de alimentação estiver danificado, ele deve ser substituído pelo fabricante ou por uma assistência técnica autorizada para evitar situações de perigo.
- Não deixe o cabo de alimentação pendurado ou apoiado sobre a mesa ou bancada da cozinha.
- Para evitar situações de perigo, nunca conecte este aparelho a temporizadores externos ou a sistemas de controle remoto.

- Nunca faça você mesmo a substituição da lâmpada no interior do forno. Esta substituição deve ser feita exclusivamente por uma assistência técnica autorizada da Gorenje.
- Não use aparelhos de vapor ou de alta pressão, objetos pontiagudos ou cortantes, produtos de limpeza abrasivos ou agressivos, esponjas abrasivas ou removedores de manchas e ferrugens para limpar o aparelho.

INSTRUÇÕES GERAIS DE SEGURANÇA PARA O USO DO APARELHO

Segue abaixo uma lista de regras e medidas de segurança que, assim como para qualquer tipo de aparelho, devem ser seguidas para garantir o melhor desempenho deste forno:

1. Certifique-se de que o prato giratório, seu eixo de acionamento (encaixe), os braços/suporte para o prato giratório e o trilho de rolamento estejam devidamente posicionados quando o forno estiver em funcionamento.
2. O forno destina-se exclusivamente à preparação de alimentos. Não utilize o forno para qualquer outro propósito, tais como secagem de roupas, papel ou qualquer outro item que não alimentos, ou para esterilização.
3. Não ligue o forno quando ele estiver vazio, isso pode danificá-lo.
4. Não utilize o forno para guardar itens como papéis, livros de receita ou qualquer outra coisa.
5. Não cozinhe nenhum tipo de alimento envolvido por uma membrana, como gema de ovo, batata com casca, fígado de frango etc., sem antes fazer nele vários furos com um garfo.
6. Não insira nenhum tipo de objeto nas aberturas do gabinete externo do forno.
7. Nunca remova peças e componentes do forno, como pés, encaixes, parafusos etc.
8. Não cozinhe ou aqueça alimentos diretamente no prato giratório. Coloque os alimentos dentro de utensílios adequados antes de colocá-los no forno. Utilize exclusivamente utensílios e louça destinados ao uso em forno micro-ondas.

IMPORTANTE - UTENSÍLIOS E MATERIAIS QUE NÃO DEVEM SER UTILIZADOS EM SEU FORNO MICRO-ONDAS

- Não use recipientes de metal ou com cabo de metal.
- Não use nada que tenha acabamento ou revestimento metálico.
- Não use fechos, cliques e amarrilhos de metal, com ou sem cobertura de plástico, papel etc., em sacos ou invólucros de plástico.
- Não use louça e utensílios de melamina (plástico duro), pois eles contêm um material que absorve energia de micro-ondas. Isso pode fazer com que a louça ou utensílio se quebre ou se queime e reduzirá a velocidade de cozimento.
-

- Não use utensílios de porcelana, cerâmica ou barro, se o material do qual é feito tiver poros ou se seu interior não for revestido por um esmalte.
 - Não use recipientes com abertura restrita, como garrafas com abertura pop-up ou garrafas e recipientes com tampa hermética, pois eles podem explodir quando aquecidos em forno micro-ondas.
 - Não use termômetros convencionais para carne ou doces/bolos.
 - Existem termômetros disponíveis específicos para o uso em micro-ondas. Estes podem ser utilizados.
9. Os utensílios próprios para micro-ondas devem ser utilizados exclusivamente de acordo com as instruções do fabricante.
 10. Não tente fritar alimentos neste forno.
 11. Lembre-se de que um forno micro-ondas aquece apenas o que está no interior de um recipiente, e não o próprio recipiente. Portanto, mesmo que a tampa de um recipiente não esteja quente ao ser removido do forno, lembre-se de que os alimentos/líquidos em seu interior liberarão a mesma quantidade de vapor e/ou poderão espirrar para fora quando a tampa for removida, como no cozimento convencional.
 12. Sempre verifique você mesmo a temperatura dos alimentos aquecidos ou cozidos no forno micro-ondas, especialmente se estiver aquecendo ou cozinhando alimentos/líquidos para bebês. Não é aconselhável consumir alimentos/líquidos logo que acabam de ser retirados do forno – antes do consumo, deixe repousar por alguns minutos e mexa para distribuir o calor uniformemente.
 13. Os alimentos que contêm mistura de gordura e água, como caldos, por exemplo, devem repousar de 30 a 60 segundos dentro do forno após o término do cozimento ou aquecimento. Isso permite que a mistura se assente e evita que ela borbulhe quando tocada por uma colher ou outro utensílio ou quando se acrescenta algo nela, como caldo em tablete.
 14. Ao preparar/cozinhar alimentos ou líquidos, lembre-se de que existem certos alimentos, como pudins, geleias e carne moída, que esquentam muito rapidamente. Ao aquecer ou cozinhar alimentos com alto teor de gordura ou de açúcar, não use recipientes de plástico.

15. Os utensílios usados para aquecer ou cozinhar alimentos e líquidos no forno micro-ondas podem ficar quentes devido à transferência de calor dos alimentos para eles. Isso ocorre principalmente se o utensílio ou suas alças/cabos estiverem cobertos com filme plástico. Pode ser necessário o uso de pegadores de panela para manusear o utensílio.
16. Para reduzir o risco de fogo na cavidade interna do forno:
 - a) Não cozinhe demais os alimentos. Preste especial atenção durante o uso do forno se utilizar papel, plástico ou outros materiais inflamáveis para facilitar o cozimento.
 - b) Remova fechos, cliques e amarrilhos dos sacos e invólucros antes de colocá-los dentro do forno.
 - c) Se os materiais no interior do forno se inflamarem, mantenha a porta fechada, desligue o forno e tire o cabo de alimentação da tomada ou desligue o fornecimento de energia elétrica no painel de fusíveis ou disjuntores.

PAINEL DE CONTROLE

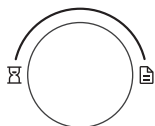

DISPLAY

 Convecção

 Micro-ondas

 Grill

 Descongelar

BOTÃO GIRATÓRIO

 Tempo

 Programas Automáticos

 Relógio

 Parar

 Iniciar

BOTÃO PARA ABRIR A PORTA

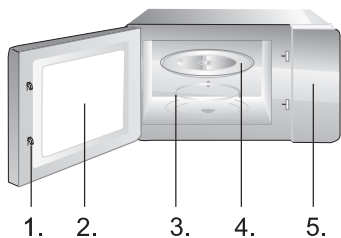

1.

2.

3.

4.

5.

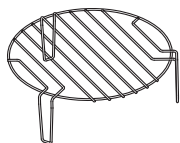

1. Sistema de Trava de Segurança da Porta
2. Janela do Forno
3. Anel Giratório
4. Prato Giratório
5. Painel de Controle

Grelha (deve ser usada apenas para grelhar - função Cozimento com Grill - ou para a função Cozimento Combinado. Deve ser colocada sobre o prato giratório)

AJUSTE DO RELÓGIO



Quando o forno micro-ondas é conectado à rede elétrica, os números 0:00 são exibidos e o aparelho emite um sinal sonoro uma vez.

- 1) Pressione duas vezes, o número correspondente às horas começará a piscar.
- 2) Gire o Botão Giratório para ajustar as horas - escolha um número entre 0 - 23.
- 3) Pressione e o número correspondente aos minutos começará a piscar.
- 4) Gire o Botão Giratório para ajustar os minutos - escolha um número entre 0 - 59.
- 5) Pressione para finalizar o ajuste do relógio. O símbolo ":" começará a piscar.

NOTA:

- 1) Se o relógio não for ajustado, ele não será exibido no display, mesmo que o aparelho esteja ligado à rede elétrica.
- 2) Durante o processo de ajuste do relógio, se nenhuma operação for programada dentro de 1 minuto, o aparelho retornará à condição anterior automaticamente.

COZIMENTO COM MICRO-ONDAS







- 1) Pressione a tecla uma vez e o valor "P100" será exibido no display.
- 2) Pressione a tecla algumas vezes seguidas ou gire o Botão Giratório para selecionar a potência - os valores "P100", "P80", "P50", "P30", "P10" serão exibidos em sequência.
- 3) Pressione para confirmar.
- 4) Gire o Botão Giratório para ajustar o tempo de cozimento (escolha um tempo entre 0:05- 95:00).
- 5) Pressione para iniciar o cozimento.

Tabela de Potência

Potência das Micro-ondas	100%	80%	50%	30%	10%
Exibição no Display	P100	P80	P50	P30	P10

COZIMENTO COM GRILL







- 1) Pressione a tecla  uma vez e o valor "P100" será exibido no display.
- 2) Pressione a tecla  algumas vezes seguidas ou gire o Botão Giratório para selecionar a função Grill "G-1".
- 3) Pressione  para confirmar.
- 4) Gire o Botão Giratório para ajustar o tempo do Grill (escolha um tempo entre 0:05- 95:00).
- 5) Pressione  para iniciar o cozimento.

NOTA:

Quando metade do tempo selecionado para o Grill tiver transcorrido, o forno emitirá um sinal sonoro duas vezes e isso é normal. Para ter um melhor resultado ao grelhar um alimento, quando os sinais sonoros forem emitidos, você deve abrir a porta, virar o alimento, fechar a porta novamente e, em seguida, pressionar para prosseguir. Se isso não for feito, o cozimento programado continuará sendo executado.

COZIMENTO COMBINADO

- 1) Pressione a tecla  uma vez e o valor "P100" será exibido no display.
- 2) Pressione a tecla  algumas vezes seguidas ou gire o Botão Giratório para selecionar a função Cozimento Combinado - "C-1", "C-2", "C-3", "C-4".
- 3) Pressione  para confirmar.
- 4) Gire o Botão Giratório para ajustar o tempo de cozimento (escolha um tempo entre 0:05- 95:00).
- 5) Pressione  para iniciar o cozimento.





Display	Micro-ondas	Grill	Convecção
C-1	X		X
C-2	X	X	
C-3		X	X
C-4	X	X	X

COZIMENTO POR CONVECÇÃO (COM FUNÇÃO DE PRAQUECIMENTO)



O cozimento por convecção permite cozinhar os alimentos como em um forno tradicional. A função micro-ondas não é utilizada. Recomenda-se preaquecer o forno a uma temperatura adequada antes de colocar os alimentos em seu interior.

- 1) Pressione a tecla  uma vez e o valor "P100" será exibido no display.







- 2) Pressione a tecla   algumas vezes seguidas ou gire o Botão Giratório para selecionar a função Convecção. Quando a temperatura de convecção é exibida, ela indica que a função Convecção foi selecionada. A temperatura pode ser escolhida entre 140°C e 230°C.
- 3) Pressione para  confirmar a temperatura.
- 4) Pressione para  iniciar o preaquecimento. Quando a temperatura de preaquecimento é atingida, o aparelho emite um sinal sonoro duas vezes para lembrá-lo de colocar o alimento dentro do forno. A temperatura de preaquecimento é exibida no display e fica piscando.
- 5) Coloque o alimento dentro do forno e feche a porta. Gire o Botão Giratório para ajustar o tempo de cozimento (o tempo máximo de ajuste é de 95 minutos).
- 6) Pressione a tecla para iniciar o cozimento.

NOTA:

- a) O tempo de cozimento não pode ser programado antes da temperatura de preaquecimento ser atingida. Quando esta temperatura é alcançada, o tempo de cozimento só pode ser programado depois que a porta do forno é aberta.
- b) Se o tempo de cozimento não for programado dentro de 5 minutos, o forno interrompe o preaquecimento. O aparelho emite um sinal sonoro cinco vezes e volta ao modo de espera (stand-by).

**COZIMENTO POR
CONVECÇÃO
(SEM FUNÇÃO DE
PRAQUECIMENTO)**



- 1) Pressione a tecla   uma vez e o valor "P100" será exibido no display.
- 2) Pressione a tecla   algumas vezes seguidas ou gire o Botão Giratório para selecionar a função Convecção. Quando a temperatura de convecção é exibida, ela indica que a função Convecção foi selecionada. A temperatura pode ser escolhida entre 140°C e 230°C.
- 3) Pressione para  confirmar a temperatura.
- 4) Gire o Botão Giratório para ajustar o tempo de cozimento (o tempo máximo de ajuste é de 95 minutos).
- 5) Pressione a tecla  para iniciar o cozimento.

**COZIMENTO EM
ETAPAS**

No máximo duas etapas podem ser definidas. Se uma das etapas for Descongelar, ela deve ser definida como a primeira etapa. O aparelho emite um sinal sonoro ao final de cada etapa e a etapa seguinte tem início.





NOTA:

Os Programas Automáticos e o preaquecimento não podem ser definidos como uma das etapas de cozimento.

Exemplo:



Se você quiser usar a função Descongelar por 5 minutos e, em seguida, cozinhar o alimento com micro-ondas em uma potência de 80% durante 7 minutos.

Os passos a serem seguidos são:

- 1) Pressione * duas vezes e o valor “dEF2” será exibido no display.
- 2) Gire o Botão Giratório para ajustar o tempo da função Descongelar para 5 minutos.
- 3) Pressione  uma vez.
- 4) Para escolher a potência de 80%, gire o Botão Giratório até o valor “P80” ser exibido no display.
- 5) Pressione  para confirmar.
- 6) Gire o Botão Giratório para ajustar o tempo de cozimento para 7 minutos.
- 7) Pressione para  iniciar o cozimento.



TEMPORIZADOR



- 1) Pressione  e os números 00:00 serão exibidos no display.
- 2) Gire o Botão Giratório para programar o tempo do Temporizador (o tempo máximo de ajuste é de 95 minutos).
- 3) Pressione  para confirmar o ajuste.

Note: O tempo do Temporizador é diferente do sistema 24 horas. O Temporizador é um cronômetro. Durante o seu funcionamento, nenhum programa pode ser definido. O Temporizador pode ser interrompido pressionando a tecla »  «.

COZIMENTO RÁPIDO

- 1) No modo de espera (stand-by), pressione  para cozinhar com uma potência de 100% durante 30 segundos. Cada vez que você pressionar a mesma tecla, 30 segundos a mais serão programados. O tempo máximo de ajuste é de 95 minutos.
- 2) No modo de espera (stand-by), gire o Botão Giratório para a esquerda para selecionar diretamente o tempo de cozimento. Após selecionar o tempo, pressione a tecla  para iniciar o cozimento. A potência das micro-ondas é de 100%.

PROGRAMAS AUTOMÁTICOS



- 1) No modo de espera (stand-by), gire o Botão Giratório para a direita para selecionar um programa de “A1” a “A10”.

- 2) Pressione para \triangleright confirmar o programa que você selecionou.
- 3) Gire o Botão Giratório para selecionar o peso do alimento – a letra “g” será exibida no display.
- 4) Pressione para \triangleright iniciar o cozimento.

NOTA:

- 1) O programa Bolo é realizado no modo de cozimento por convecção com função de preaquecimento a 180 °C e, portanto, o forno é primeiro preaquecido e, em seguida, a programação para assar o bolo entra em operação. Assim, quando o forno atinge a temperatura de preaquecimento, ele para de funcionar e emite um sinal sonoro para lembrá-lo de abrir a porta e colocar o bolo em seu interior. Após colocar o bolo dentro do forno, pressione a tecla \triangleright para iniciar o cozimento.
- 2) Nos programas para assar frango e pizza congelada, o alimento deve ser colocado sobre a grelha de 40mm de altura.
- 3) No programa Torrada, o alimento deve ser colocado sobre a grelha de 95mm de altura.

Tabela de Programas Automáticos

Programa	Peso	Display	Função
A1 Vegetais	150g	150	Micro-ondas 100%
	350g	350	
	500g	500	
A2 Peixe	150g	150	Micro-ondas 80%
	250g	250	
	350g	350	
	450g	450	
	650g	650	
A3 Carne	150g	150	Micro-ondas 100%
	300g	300	
	450g	450	
	600g	600	
A4 Massa	50g (com água 450g)	50	Micro-ondas 80%
	100g (com água 800g)	100	
	150g (com água 1200g)	150	

Programa	Peso	Display	Função
A5 Batata	1 batata - aprox. 230g	200	Micro-ondas 100%
	2 batatas - aprox. 460g	400	
	3 batatas - aprox. 690g	600	
A6 Sopa	200ml	200	Micro-ondas 100%
	400ml	400	
	600ml	600	
A7 Frango Assado	800g	800	Micro-ondas 100% 220°C Convecção
	1000g	1000	
	1200g	1200	
A8 Torrada	50	50	Grill
	100	100	
	150	150	
A9 Bolo	475	475	Preaquecimento 180°C
A10 Pizza	200	200	Micro-ondas 100% 220°C Convecção
	300	300	
	400	400	

DESCONGELAMENTO POR PESO



- 1) Pressione *⏸ uma vez e o valor "dEF1" será exibido no display.
- 2) Gire o Botão Giratório para selecionar o peso do alimento. O peso pode variar de 200 a 2000g.
- 3) Pressione para ▶ iniciar o descongelamento.

DESCONGELAMENTO POR TEMPO



- 1) Pressione duas vezes e o valor "dEF2" será exibido no display.
- 2) Gire o Botão Giratório para selecionar o tempo de cozimento.
- 3) Pressione para iniciar o descongelamento.

FUNÇÕES DE VERIFICAÇÃO

- 1) Durante os processos de Cozimento por Micro-ondas, Cozimento com Grill, Cozimento Combinado e Cozimento por Convecção com ou sem Preaquecimento, pressione a tecla ≈ 📶 Ⓢ e a potência atual será exibida no display durante 2-3 segundos.
- 2) Durante o processo de cozimento, pressione ⏸ para verificar o tempo atual, que será exibido no display durante 2-3 segundos.

FUNÇÃO TRAVA DE SEGURANÇA PARA CRIANÇAS



Para travar:

No modo de espera (stand-by), pressione  por 3 segundos - um sinal sonoro longo (bipe) será emitido, indicando a ativação do modo Trava de Segurança para Crianças. Se o relógio tiver sido ajustado, o display exibirá o horário atual. Caso contrário, o display exibirá os números 0:00.

Para destravar:

Com a trava acionada, pressione  por 3 segundos - um sinal sonoro longo (bipe) será emitido, indicando a desativação do modo Trava de Segurança para Crianças.

ESPECIFICAÇÃO

- 1) A tecla  deve ser pressionada para dar prosseguimento ao cozimento caso a porta do forno seja aberta durante seu funcionamento.
- 2) Se um cozimento for programado e a tecla  não for pressionada dentro de 5 minutos, o horário atual é exibido e os ajustes são cancelados.
- 3) O aparelho emitirá um sinal sonoro 5 vezes para avisá-lo quando o programa de cozimento chegar ao fim.

1. Antes de limpar o forno, desligue-o e tire o cabo de alimentação da tomada.
2. Mantenha o interior do forno sempre limpo. Limpe os respingos de alimentos ou líquidos que se aderem às paredes do forno com um pano úmido. O uso de detergentes ou produtos de limpeza abrasivos não é recomendado.
3. A superfície externa do forno deve ser limpa com um pano úmido. Não permita a infiltração ou entrada de água nas aberturas de ventilação, pois isso pode danificar os componentes operacionais no interior do aparelho.
4. Não permita que o Pannel de Controle se molhe. Limpe-o com um pano macio e úmido. Não use detergentes ou produtos de limpeza abrasivos ou em spray para limpar o Pannel de Controle.
5. Se um pouco de vapor condensado se acumular no interior ou ao redor do exterior da porta do forno, limpe com um pano macio. Isso pode ocorrer quando o forno micro-ondas é usado em condições de alta umidade e de forma alguma indica anomalia no aparelho.
6. Remova o prato giratório esporadicamente para limpeza. Lave-o com água morna e sabão ou detergente neutro ou em uma lava-louças.
7. Limpe regularmente o anel giratório e a superfície inferior da cavidade do forno para evitar o excesso de ruído. Limpe a superfície inferior do forno com sabão ou detergente neutro, água ou limpa-vidros e seque-a em seguida. O anel giratório pode ser lavado com água morna e sabão ou detergente neutro ou em uma lava-louças. Os vapores de cozimento se condensam e acumulam durante o uso repetido do forno, mas de forma alguma afetam a superfície inferior ou as rodinhas do anel giratório. Ao remover o anel giratório do interior do forno para limpeza, certifique-se de colocá-lo de volta no local e posição adequados.
8. Para remover odores do interior do forno, coloque uma xícara de água com suco e casca de limão em uma tigela profunda própria para micro-ondas e programe o cozimento por micro-ondas por 5 minutos. Em seguida, limpe bem o interior do forno e seque-o com um pano macio.

MEIO AMBIENTE

Não descarte o aparelho junto com o lixo doméstico comum após o fim de sua vida útil. Leve seu aparelho usado para um centro oficial de coleta seletiva para reciclagem. Ao fazer isso, você ajuda a preservar o meio ambiente.

INSTALAÇÃO

1. Certifique-se de que todos os materiais de embalagem foram removidos do interior do forno
2. Após desembalar o aparelho, verifique se ele apresenta algum tipo de dano, como:
 - Porta desalinhada
 - Porta danificada
 - Amassados, arranhões ou perfurações na Janela do Forno (porta) ou no Display
 - Amassados na cavidade interna do fornoSe algum dos danos acima estiver visível, NÃO use o forno.
3. Este Forno Micro-ondas pesa 22,1 kg e deve ser colocado em uma superfície horizontal que suporte este peso.
4. O forno deve ficar posicionado longe de temperaturas elevadas e vapor.
5. NÃO coloque nada sobre o forno.
6. NÃO remova o eixo de acionamento do prato giratório.
7. Como no caso de qualquer aparelho, é necessária uma supervisão cuidadosa quando o forno é utilizado por crianças.
8. Certifique-se de que a tomada onde o cabo de alimentação do forno está conectado seja facilmente acessível, para que o plugue possa ser removido rapidamente em caso de emergência. Caso contrário, deve ser possível a desconexão do aparelho usando uma chave/interruptor de circuito. Nesse caso, as normas de segurança elétrica devem ser rigorosamente observadas. O produto deve ser corretamente aterrado a uma corrente alternada monofásica (230V / 50Hz).
9. Este forno requer uma potência de entrada de 1,2 kVA. É aconselhável consultar um engenheiro ou outro profissional qualificado antes de instalar o forno.

CUIDADO: Este forno está protegido internamente por um fusível de 250V / 10A.

ESPECIFICAÇÕES TÉCNICAS

Consumo de energia.....	230V-50Hz, 1550W
Potência de saída.....	1000W
Resistência Grill.....	1100W
Potência de convecção.....	2500W
Frequência de funcionamento.....	2450MHz
Dimensões externas.....	595mm(W)x388mm(H)x468mm(D)
Capacidade do Forno.....	32 litros
Peso.....	Approx. 22,1 kg
Nível de ruído.....	Lc < 58 dB (A)
Diâmetro do Prato Giratório.....	315 mm



Este aparelho foi classificado de acordo com a diretiva europeia 2012/19/EU referente aos resíduos de equipamentos elétricos e eletrônicos (REEE). Esta diretiva faz parte de uma vigência europeia sobre o retorno e reciclagem dos resíduos de equipamentos elétricos e eletrônicos.

INTERFERÊNCIA DE RADIOFREQUÊNCIA

O forno micro-ondas pode causar interferência em rádios, TVs ou equipamentos similares. Quando a interferência ocorrer, ela poderá ser eliminada ou reduzida por meio dos seguintes procedimentos:

- Limpe as superfícies da porta e da vedação da porta do forno.
- Coloque o rádio, TV etc. o mais longe possível do forno micro-ondas.
- Use uma antena instalada adequadamente no rádio, TV etc. para ter uma recepção boa e forte de sinal.

NÓS NOS RESERVAMOS O DIREITO DE FAZER
QUAISQUER ALTERAÇÕES QUE NÃO AFETEM A
FUNCIONALIDADE DO APARELHO.

GABINETE EMBUTIDO

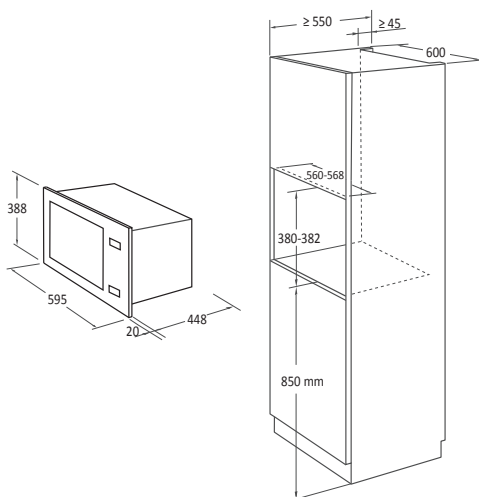

INSTALAÇÃO DO FORNO

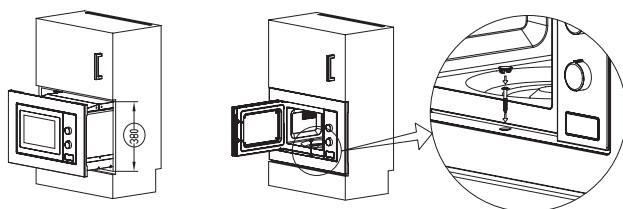

ANTES DE CHAMAR UMA ASSISTÊNCIA TÉCNICA

1. Se o forno não estiver funcionando, o display não estiver exibindo informações ou o display estiver completamente apagado:
 - a) Verifique se o forno está conectado corretamente e com firmeza à tomada. Se não estiver, retire o cabo de alimentação da tomada, aguarde 10 segundos e conecte-o novamente do modo correto.
 - b) Verifique as instalações elétricas e cheque se há algum fusível queimado ou um disjuntor essencial ativado. Se estiverem funcionando corretamente, teste a tomada com outro aparelho.
2. Se a potência do micro-ondas não estiver funcionando:
 - a) Verifique se o temporizador está programado.
 - b) Verifique se a porta está bem fechada e com seu sistema de trava encaixado. Caso contrário, a energia de micro-ondas não flui para dentro do forno.

Se nenhuma das opções acima corrigir a situação, entre em contato com uma assistência técnica autorizada.

Este aparelho utiliza energia eletromagnética para aquecer alimentos e bebidas. Destina-se exclusivamente ao uso doméstico e deve ser usado somente em ambientes internos.

Se você precisar de informações ou tiver algum problema, entre em contato com a Central de Atendimento ao Cliente da Gorenje em seu país (você encontra o número de telefone no folheto de garantia mundial). Se não houver uma Central de Atendimento ao Cliente em seu país, entre em contato com seu revendedor local ou com uma assistência técnica autorizada da Gorenje.

Eventuais diferenças de tonalidades de cor entre diferentes aparelhos ou componentes de uma mesma linha de design podem ocorrer devido a vários fatores, como, por exemplo, a observação dos aparelhos a partir de ângulos distintos ou ambientes com cores de fundo, materiais e iluminação diferentes.

Para uso exclusivamente pessoal!

Outras recomendações sobre como cozinhar com micro-ondas e mais informações úteis podem ser encontradas no site:

<http://www.gorenje.com.br>

DESEJAMOS QUE VOCÊ APRECI E DESFRUTE SEU NOVO ELETRODOMÉSTICO.

gorenje

Nós nos reservamos o direito de quaisquer alterações e erros neste manual de instruções.

DEAR CUSTOMER

We sincerely thank you for your purchase. We believe you will soon find ample evidence that you can really rely on our products. To make the use of the appliance easier, we attach these comprehensive instruction manual.

The instructions should aid you in getting familiar with your new appliance. Please, read them carefully before using the appliance for the first time.

In any case, please make sure the appliance was supplied to you undamaged. Should you identify and transport damage, contact your sales representative or the regional warehouse from where the product was delivered. You will find the telephone number on the receipt or delivery report.

We wish you a lot of pleasure with your new household appliance.



The appliance for household use for heating food and beverages using electromagnetic energy, for indoor use only.

INSTRUCTIONS FOR USE

These instructions are intended for the user. Carefully read the instructions and save them for future reference.

They describe the cooker and how to use it. They also apply to different types of appliances, therefore you may find some descriptions of functions that may not apply to your appliance.

IMPORTANT SAFETY INSTRUCTIONS



Never touch the surfaces of heating or cooking appliances. They will become hot during operation. Keep children at a safe distance. There is a risk of burning!



Microwave energy & High voltage!
Do not remove the cover.

WARNING! The appliance and its accessible parts become hot during use. Care should be taken to avoid touching heating elements. Children less than 8 years of age shall be kept away unless continuously supervised. Children should be supervised to ensure that they do not play with the appliance.

This appliance can be used by children aged from 8 years and above and persons with reduced physical, sensory or mental capabilities or lack of experience and knowledge if they have been given supervision or instruction concerning use of the appliance in a safe way and understand the hazards involved. Children shall not play with the appliance. Cleaning and maintenance shall not be made by children unless they are older than 8 and supervised.

Keep the appliance and its cord out of reach of children less than 8 years.

- **WARNING:** When the appliance is operated in the combination mode, children should only use the oven under adult supervision due to the temperatures generated; (Only for the model with grill function)

- **WARNING:** If the door or door seals are damaged, the oven must not be operated until it has been repaired by a competent person;
- **WARNING:** It is hazardous for anyone other than a competent person to carry out any service or repair operation that involves the removal of a cover which gives protection against exposure to microwave energy;
- **WARNING:** liquids and other foods must not be heated in sealed containers since they are liable to explode.
- Children should be supervised to ensure that they do not play with the appliance.
- Don't remove oven's feet, do not block air vents of the oven.
- Only use utensils that are suitable for use in microwave ovens.
- When heating food in plastic or paper containers, keep an eye on the oven due to the possibility of ignition;
- If smoke is observed, switch off or unplug the appliance and keep the door closed in order to stifle any flames;
- Microwave heating of beverages can result in delayed eruptive boiling, therefore care must be taken when handling the container;
- The contents of feeding bottles and baby food jars shall be stirred or shaken and the temperature checked before consumption, in order to avoid burns;
- Eggs in their shell and whole hard-boiled eggs should not be heated in microwave ovens since they may explode, even after microwave heating has ended;

- When cleaning surfaces of door, door seal, cavity of the oven, use only mild, nonabrasive soaps, or detergents applied with a sponge or soft cloth.
- The oven should be cleaned regularly and any food deposits removed;
- Failure to maintain the oven in a clean condition could lead to deterioration of the surface that could adversely affect the life of the appliance and possibly result in a hazardous situation;
- If the supply cord is damaged, it must be replaced by the manufacturer, its service agent or similarly qualified persons in order to avoid a hazard.
- Do not let the cord hang over the edge of the table or worktop.
- Never connect this appliance to an external timer switch or remote control system in order to avoid a hazardous situation.
- Never replace the light bulb inside the oven. It must always be replaced by Gorenje service.
- Do not clean the appliance with steam cleaners, high-pressure cleaners, sharp objects, abrasive cleaning agents, and abrasive sponges and stain removers.

SAFETY INSTRUCTIONS FOR GENERAL USE

Listed below are, as with all appliances, certain rules to follow and safeguards to assure top performance from this oven:

1. Always have the glass tray, roller arms, coupling and roller track in place when operating the oven.
2. Do not use the oven for any reason other than food preparation, such as for drying clothes, paper, or any other nonfood items, or for sterilizing purposes.
3. Do not operate the oven when empty. This could damage the oven.
4. Do not use the oven cavity for any type of storage, such as papers, cookbooks, etc.
5. Do not cook any food surrounded by a membrane, such as egg yolks, potatoes, chicken livers, etc without first being pierced several times with a fork.
6. Do not insert any object into the openings on the outer case.
7. Do not at any time remove parts from the oven such as the feet, coupling, screws, etc.
8. Do not cook food directly on the glass tray. Place food in/on proper cooking utensil before placing in the oven.

IMPORTANT - COOKWARE NOT TO USE IN YOUR MICROWAVE OVEN

- Do not use metal pans or dishes with metal handles.
 - Do not use anything with metal trim.
 - Do not use paper covered wire twist-ties on plastic bags.
 - Do not use melamine dishes as they contain a material which will absorb microwave energy. This may cause the dishes to crack or char and will slow down the cooking speed.
 - Do not use Centura Tableware. The glaze is not suitable for microwave use. Corelle Livingware closed handle cups should not be used.
 - Do not cook in a container with a restricted opening, such as a pop bottle or sealed oil bottle, as they may explode if heated in a microwave oven.
 - Do not use conventional meat or candy thermometers.
 - There are the thermometers available specifically for microwave cooking. These may be used.
9. Microwave utensils should be used only in accordance with manufacturer's instructions.
 10. Do not attempt to deep-fry foods in this oven.
 11. Please remember that a microwave oven only heats the liquid in a container rather than the container itself. Therefore, even though the lid of a container is not

hot to the touch when removed from the oven, please remember that the food/liquid inside will be releasing the same amount of steam and/or spitting when the lid is removed as in conventional cooking.

12. Always test the temperature of cooked food yourself especially if you are heating or cooking food/liquid for babies. It is advisable never to consume food/liquid straight from the oven but allow it to stand for a few minutes and stir food/liquid to distribute heat evenly.
13. Food containing a mixture of fat and water, e.g. stock, should stand for 30-60 seconds in the oven after it has been turned off. This is to allow the mixture to settle and to prevent bubbling when a spoon is placed in the food/liquid or a stock cube is added.
14. When preparing/cooking food/liquid and remember that there are certain foods, e.g. Christmas puddings, jam and mincemeat, which heat up very quickly. When heating or cooking foods with a high fat or sugar content do not use plastic containers.
15. Cooking utensil may become hot because of heat transferred from the heated food. This is especially true if plastic wrap has been covering the top and handles of the utensil. Potholders may be needed to handle the utensil.
16. To reduce the risk of fire in the oven cavity:
 - a) Do not overcook food. Carefully attend microwave oven if paper, plastic, or other combustible materials are placed inside the oven to facilitate cooking.
 - b) Remove wire twist-ties from bags before placing bag in oven.
 - c) If materials inside the oven should ignite, keep oven door closed, turn the oven off at the wall switch, or shut off power at the fuse or circuit breaker panel.

CONTROL PANEL

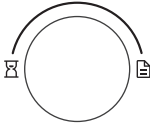

DISPLAY

 Convection

 Microwaves

 Grill

 Defrosting

JOGGER

 Time

 Auto Menu

 Clock

 Stop

 Start

BUTTON FOR DOOR OPENING

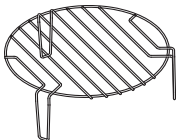
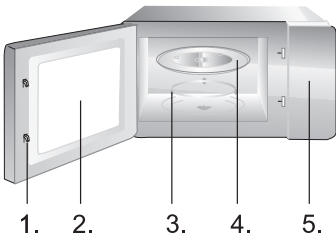

1. Door Safety Lock System
2. Oven Window
3. Roller Ring
4. Glass Tray
5. Control Panel

Grill rack (Only be used for grill or for combination function and be placed on glass tray)

OPERATION INSTRUCTION

CLOCK SETTING



When the microwave oven is electrified, the oven will display »0:00«, buzzer will ring once.

- 1) Press twice, the hour figure flash;
- 2) Turn »Jogger« to adjust the hour figures, the input time should be within 0-23.
- 3) Press , the minute figures will flash.
- 4) Turn »Jogger« to adjust the minute figures, the input time should be within 0-59.
- 5) Press to finish clock setting. »:« will flash.

NOTE:

- 1) If the clock is not set, it would not function when powered.
- 2) During the process of clock setting, if no operation in 1 minute, the oven will go back to the previous status automatically.

MICROWAVE COOKING



- 1) Press the key once, and »P100« displays.
- 2) Press for times or turn »Jogger« to select the microwave power »P100«, »P80«, »P50«, »P30«, »P10« will display in order.
- 3) Press to confirm.
- 4) Turn »Jogger« to adjust the cooking time. (The time setting should be 0:05- 95:00.)
- 5) Press to start cooking.

Microwave Power Chart

Microwave Power	100%	80%	50%	30%	10%
Display	P100	P80	P50	P30	P10

GRILL COOKING







- 1) Press the key once, and »P100« display.
- 2) Press for times or turn »Jogger« to select the grill function "G-1".
- 3) Press to confirm.
- 4) Turn »Jogger« to adjust the grill time. (The time setting should be 0:05- 95:00.)
- 5) Press to start cooking.

NOTE:

When half the grill time passes, the oven sounds twice and this is normal. In order to have a better effect of grilling

food, you should turn the food over, close the door and then press »Start« to continue cooking. If no operation, it will continue working.

COMBINATION COOKING

- 1) Press the  key once, and »P100« displays.
- 2) Press  for times or turn »Jogger« to select the combination function from »C-1, C-2, C-3, C-4«
- 3) Press  to confirm.
- 4) Turn »Jogger« to adjust the cooking time. (The time setting should be 0:05- 95:00.)
- 5) Press  to start cooking.

Display	Microwave	Grill	Convection
C-1	X		X
C-2	X	X	
C-3		X	X
C-4	X	X	X

CONVECTION COOKING (WITH PREHEATING FUNCTION)



Convection cooking let you to cook food as a traditional oven. Microwave function is not used. It is recommended that you preheat the oven to the appropriate temperature before placing the food in the oven.





- 1) Press "Convection" key once, the screen will display "P100"
- 2) Press »Convection« for times or turn »Jogger« to select the convection function. When convection temperature displays, it indicates convection function. The temperature can be selected from 140°C to 230°C.
- 3) Press »Confirm« to confirm the temperature.
- 4) Press »Start« to start preheating. When preheating temperature is reached, the buzzer will sound twice to remind you to put the food in the oven. Preheat temperature is displayed and flashing.
- 5) Put the food in the oven and close the door. Turn »Jogger« to adjust the cooking time. (The maximum setting time is 95 minutes)
- 6) Press »Start« key to start cooking.

CONVECTION COOKING (WITHOUT PRE-HEATING FUNCTION)



NOTE:

- a) Cooking time cannot be input until the preheating temperature arrives. When temperature is reached, door must be opened to put the cooking time.
- b) If the cooking time not added in 5 minutes, the oven will stop preheating. The buzzer will sound five times and turn back to stand-by.

- 1) Press the  key once, the screen will display "P100"
- 2) Press  for times or turn »Jogger« to select the convection function. When convection temperature displays, it indicates convection function. The temperature can be selected from 140°C to 230°C.
- 3) Press  to confirm the temperature
- 4) Turn »Jogger« to adjust the cooking time. (The maximum setting time is 95 minutes.)
- 5) Press the  key to start cooking.

MULTI-STAGE COOKING





Two stages can be maximumly set. If one stage is defrosting, it should be put in the first stage. The buzzer will ring once after each stage and the next stage will begin.

NOTE:

Auto menu and preheating cannot be set as one of the multi-stage.

Example: if you want to defrost the food for 5 minutes, then to cook with 80% microwave power for 7 minutes.

The steps are as following:

- 1) Press  twice, the screen will display »dEF2«
- 2) Turn »Jogger« to adjust the defrost time of 5 minutes
- 3) Press  once
- 4) Turn »Jogger« to choose 80% microwave power till »P80« displays
- 5) Press  to confirm
- 6) Turn »Jogger« to adjust the cooking time of 7 minutes
- 7) Press  to start cooking.

KITCHEN TIMER



- 1) Press »Kitchen timer«, LED will display 00:00
- 2) Turn »Jogger« to enter the timer time. The maximum cooking time is 95 minutes.
- 3) Press »Confirm« to confirm setting.

NOTE:

The kitchen time is different from 24-hour system. Kitchen Timer is a timer. During Kitchen timer, none of the programs cannot be set. The timer can be stop by pressing »Stop/Clear«.

SPEEDY COOKING

- 1) In stand-by, press »+30.Sec.« key to cook with 100% power level for 30 seconds. Each press on the same key can increase 30 seconds. The maximum cooking time is 95 minutes.
- 2) In stand-by, turn »Jogger« left to choose the cooking time directly. After choosing the time, press »Start« to start cooking. The microwave power is 100%.

AUTO MENU

- 1) In stand-by, turn »Jogger« right to choose the menu from »A1« to »A10«;
- 2) Press \blacktriangleright to confirm the menu you choose;
- 3) Turn »Jogger« to choose the food weight; "g" indicator will light.
- 4) Press \blacktriangleright to start cooking;

NOTE:

- 1) Cake menu is under convection cooking with 180°C warm-up function and you should preheat first following the auto menu operation. When the oven reaches the temperature, it will stop working and sound will remind you to open the door and put cake in the oven. Then press »St art« to start cooking.
- 2) To roast chicken and frozen pizza, the food should be placed on the 40mm height rack.
- 3) To toast menu, the food should be placed on the 95mm height rack.

Auto Menu chart

Menu	Weight	Display	Function
A1 Vegetable	150g	150	Microwave 100%
	350g	350	
	500g	500	
A2 Fish	150g	150	Microwave 80%
	250g	250	
	350g	350	
	450g	450	
	650g	650	

Menu	Weight	Display	Function
A3 Meat	150g	150	Microwave 100%
	300g	300	
	450g	450	
	600g	600	
A4 Pasta	50g (with water 450g)	50	Microwave 80%
	100g (with water 800g)	100	
	150g (with water 1200g)	150	
A5 Potato	1 pc app. 230g	200	Microwave 100%
	2 pcs app. 460g	400	
	3 pcs app. 690g	600	
A6 Soup	200ml	200	Microwave 100%
	400ml	400	
	600ml	600	
A7 Roast Chicken	800g	800	Microwave 100% 220°C Convection
	1000g	1000	
	1200g	1200	
A8 Toast	50	50	Grill
	100	100	
	150	150	
A9 Cake	475	475	preheating 180°C
A10 Pizza	200	200	Microwave 100% 220°C Convection
	300	300	
	400	400	

DEFROST BY WEIGHT







- 1) Press * once, the screen will display »dEF1«.
- 2) Turn »Jogger« to select the food weight. The range of weight is 200 - 2000 g.
- 3) Press key to start defrosting.

DEFROST BY TIME



- 1) Press * twice, the screen will display »dEF2«.
- 2) Turn »Jogger« to select the cooking time.
- 3) Press key to start defrosting.

INQUIRING FUNCTION



- 1) In cooking states of Microwave, Grill, Combination and Convection, press »/ / «, the current power will be displayed for 2-3 seconds.
- 2) During cooking state, press  to check the current time. It will be displayed for 2-3 seconds.

LOCK-OUT FUNCTION FOR CHILDREN

Lock: In stand-by, press »Stop/Clear« for 3 seconds, there will be a long »beep« denoting entering the children-lock state. The screen will display current time if clock has been set. Otherwise, the screen will display [0:00].

Lock quitting: In locked state, press  for 3 seconds, there will be a long »beep« denoting that the lock is released.

SPECIFICATION

- 1)  must be pressed to continue cooking if the door is opened during cooking;
- 2) Once the cooking programme has been set and  key is not pressed in 1 minute, current time will be displayed and settings will be cancelled.
- 3) The buzzer will sound five times to remind you when cooking is finished.

CARE OF YOUR MICROWAVE OVEN

1. Turn the oven off and remove the power plug from the wall socket before cleaning.
2. Keep the inside of the oven clean. When food splatters of spilled liquids adhere to oven walls, wipe with a damp cloth. The use of harsh detergent or abrasives is not recommended.
3. The outside oven surface should be cleaned with a damp cloth. To prevent damage to the operating parts inside the oven, water should not be allowed to seep into the ventilation openings.
4. Do not allow the Control Panel to become wet. Clean with a soft, damp cloth, Do not use detergents, abrasives or spray-on cleaners on the control Panel.
5. If steam accumulates inside or around the outside of the oven door, wipe with a soft cloth. This may occur when the microwave oven is operated under high humidity conditions and in no way indicates malfunction of the unit.
6. It is occasionally necessary to remove the glass tray for cleaning. Wash the tray in warm sudsy water or in a dishwasher.
7. The roller ring and oven cavity floor should be cleaned regularly to avoid excessive noise. Simply wipe the bottom surface of the oven with mild detergent, water or window cleaner and dry. The roller ring may be washed in mild sudsy water or dishwasher. Cooking vapours collect during repeated use but in no way affect the bottom surface or roller ring wheels. When removing the roller ring from cavity floor for cleaning, be sure to replace it in the proper position.
8. Remove odors from your oven by combining a cup of water with the juice and skin of one lemon in a deep microwavable bowl. Microwave for 5 minutes, wipe thoroughly and dry with a soft cloth.

ENVIRONMENT

Do not throw away the appliance with the normal household waste at the end of its life, but hand it in at an official collection point for recycling. By doing this, you help to preserve the environment.

MOUNTING THE MICROWAVE OVEN

INSTALLATION

1. Make sure all the packing materials are removed from the inside of the door.
2. Inspect the oven after unpacking for any visual damage such as:
 - Misaligned Door
 - Damaged Door
 - Dents or Holes in Door Window and Screen
 - Dents in CavityIf any of the above are visible, DO NOT use the oven.
3. This Microwave Oven weighs 22,1 kg and must be placed on a horizontal surface strong enough to support this weight.
4. The oven must be placed away from high temperature and steam.
5. DO NOT place anything on top of the oven.
6. DO NOT remove the turn -table drive shaft.
7. As with any appliance, close supervision is necessary when used by children.
8. Make sure that the AC outlet is easily accessible so that the plug can be removed quickly in an emergency. Otherwise, it should be possible to disconnect the device using a switch from the circuit. In this case, the existing provisions of the electrical safety standards are considered.
The product has to be correctly installed on earthed socket with a single-phase AC (230 V/50 Hz).
WARNING! THIS APPLIANCE MUST BE EARTHED!
9. This oven requires 1.2 KVA for its input consultation with service engineer is suggested when installing the oven.

CAUTION: This oven is protected internally by a 250V, 10 Amp Fuse.

SPECIFICATIONS

Power consumption.....	230V-50Hz, 1550W
Output power.....	1000W
Grill heater.....	1100W
Convection power.....	2500W
Operating Frequency.....	2450MHz
Outside Dimensions.....	595mm(W)x388mm(H)x468mm(D)
Oven Capacity.....	32 litres
Weight.....	Approx. 22,1 kg
Noise level.....	Lc < 58 dB (A)
Turntable diameter.....	315 mm



This appliance is marked according to the European directive 2012/19/EU on Waste Electrical and Electronic Equipment (WEEE).

This guideline is the frame of a European-wide validity of return and recycling on Waste Electrical and Electronic Equipment.

RADIO INTERFERENCE

Microwave oven may cause interference to your radio, TV, or similar equipment. When interference occurs, it may be eliminated or reduced by the following procedures.

- Clean the door and sealing surface of the oven.
- Place the radio, TV, etc. as far away from your microwave oven as possible.
- Use a properly installed antenna for your radio, TV, etc. to get a strong signal reception.

WE RESERVE THE RIGHT TO MAKE ANY CHANGES THAT DO NOT AFFECT THE FUNCTIONALITY OF THE APPLIANCE.

BUILT-IN CABINET

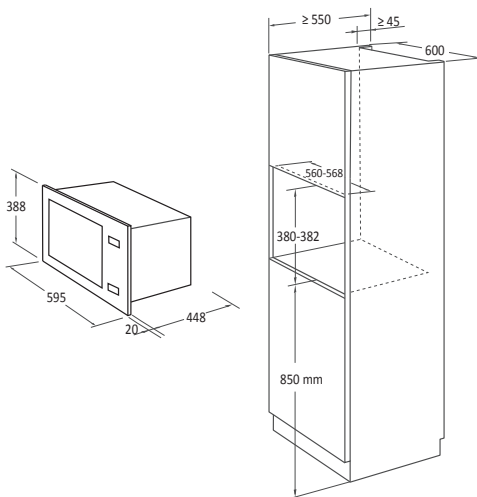

INSTALL THE OVEN

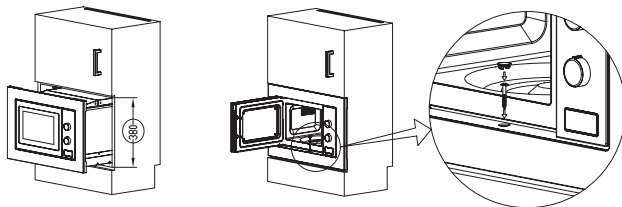

BEFORE YOU CALL FOR SERVICE

1. If the oven will not perform at all, the information on the display does not appear or the display disappeared:
 - a) Check to ensure that the oven is plugged in securely.
If it is not, remove the plug from the outlet, wait 10 seconds and plug it in again securely.
 - b) Check the premises for a blown circuit fuse or a tripped main circuit breaker. If these seem to be operating properly, test the outlet with another appliance.
2. If the microwave power will not function:
 - a) Check to see whether the timer is set.
 - b) Check to make sure that the door is securely closed to engage the safety interlocks. Otherwise, the microwave energy will not flow into the oven.

If none of the above rectify the situation, then contact the nearest authorized service agent.

The appliance for household use for heating food and beverages using electromagnetic energy, for indoor use only.

If you need information or if you have a problem, please contact the Gorenje Customer Care Centre in your country (you find its phone number in the worldwide guarantee leaflet). If there is no Customer Care Centre in your country, go to your local Gorenje dealer or contact the Service department of Gorenje domestic appliances.

Eventual mismatches in colour shades between different appliances or components within a single design line may occur due to various factors, such as different angles under which the appliances are observed, different coloured backgrounds, materials, and room illumination.

For personal use only!

Additional recommendations for cooking with microwave and useful advices can be found on web side:

<http://www.gorenje.com.br>

**WISHES YOU A LOT OF PLEASURE WHILE USING
YOUR APPLIANCE**

gorenje

We reserve the right to any changes and errors in the instructions for use.

www.gorenje.com.br